

Замена задних амортизаторов на Ауди 80.

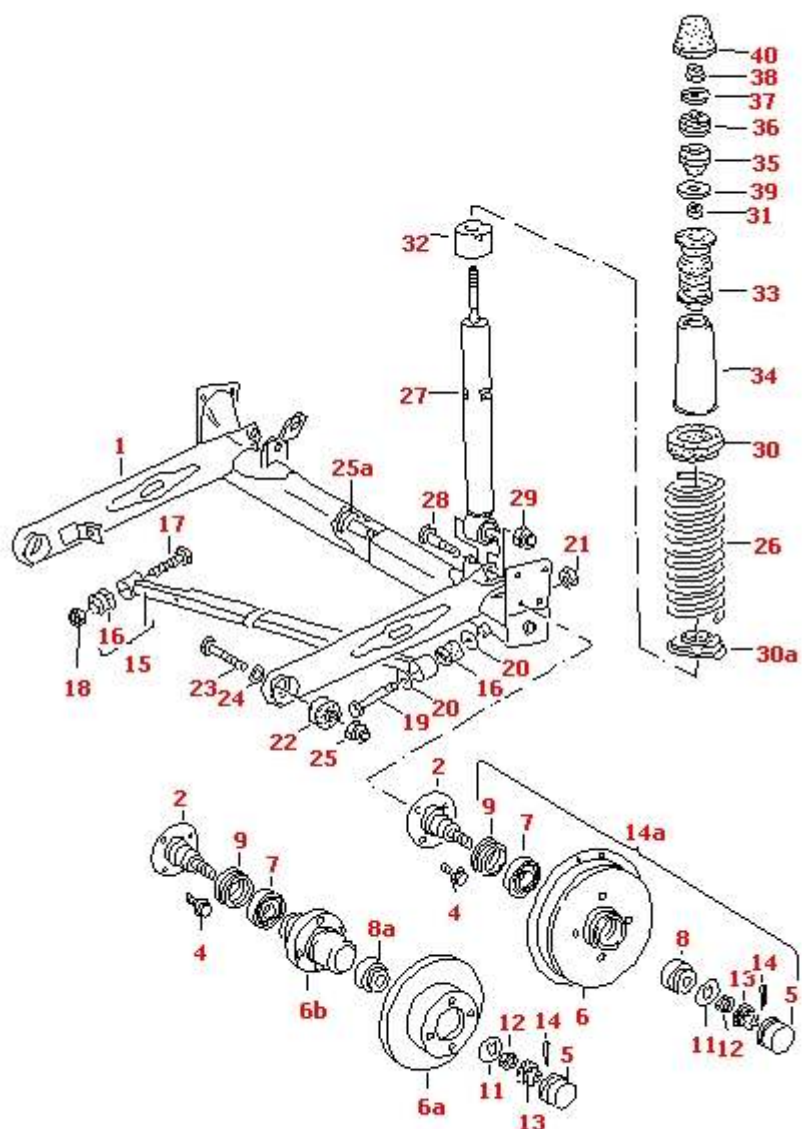

При себе иметь:

ключ на 17, трещотка с головкой на 17, 1 разводной ключ, WD-40, ключ на 7 (держат ось амортизатора сверху - разводной его заменит), стяжки на пружины. НЕ обязательно иметь 4 самоподтягивающихся гайки - 2 для верхних осей аммо и 2 для нижних винтов (резьба сверху и снизу разная!!).



Подготовка

1 Снять обшивку багажника.

2 Машину не поднимать. Внутри багажника снять с нужной стороны, например, левой, резиновый колпачок - снимается руками.



Менять амортизаторы по очередности, сразу менять два нельзя - слишком натянутся тормозные шланги!

3. Поднять машину. Снять колесо. Убедитесь, что подняли машину достаточно высоко, чтобы пружина не была напряжена. Если напряжение все таки есть, то у вас крутая пружина и ее, наверное, нужно сжимать стяжками.

Это делается для того, чтобы потом не было проблем, если нижнее крепление аммо не поддается, и вам придется ждать помощи. Просто поставьте колесо на место и вызывайте помощь.



4. Снизу амортизатор крепится 1 гайкой (тоже самостопорящаяся). на схеме № 29, обработайте ее WD40.



5. Закрепив гайку № 29 ключом и уперев этот ключ в поперечную балку (идет между колесами) - свинтить болт № 28. У меня она скручивалась очень тяжело. В пространстве под крылом достаточно места чтобы надеть на ключ какую-нибудь трубку - увеличить рычаг. Если и так сдвинуть не получается - то можно надеть на гайку ключ и поднимать другой конец ключа домкратом. Я только так смог сдвинуть ее с места, побрызгав дополнительно WD-40. При этом под диск нужно подложить кирпичики либо что-нибудь еще, чтобы при усилиях откручивания колесо не ходило вверх-вниз.



6 Когда гайка свинчена, винт вынимается довольно легко - это можно сделать рукой, подергав при этом амортизатор. Пока не вынимайте его.

7. Снимаем самоконтрящаяся гайку № 38 - ее необходимо открутить, держа торчащую ось сверху ключом на 6 - здесь отлично подходит большой разводной ключ - его конец можно упереть в бензобак или в одну из технологических дырок - не придется держать. И одной рукой открутить гайку.

8. В последний момент гайка может тяжело свинчиваться, в этом случае держал ось снизу плоскогубцами.



9. Когда гайка свинчена нужно аккуратно снять широкую шайбу и резинку-отбойник. Запомните какой стороной они лежали!!!
 10. Теперь можно вынуть винт нижнего крепления аммо, вынимается довольно легко - это можно сделать рукой, подергав при этом амортизатор.
 11. Аккуратно вынуть амортизатор вместе с пружиной. Запомните какой он стороной стоял (Где был конец пружины)
 12. Снять пружину. Запомнить как она стояла.
 13. Запомяв какой стороной стояли - снять с оси амортизатора резинку, под ней должна быть широкая шайба, ниже узенькая шайба, уходящая в чехол. Снять все это и не потерять шайбы!!!
- Собственно все. Еще на амортизаторе сверху бывает надет колпачок. Тогда его тоже снять.



14 Надеть в обратной последовательности на новый аммо все это дело - сначала колпачок (если был), затем чехол, маленькую шайбу, большую шайбу, резинку-отбойник (нужной стороной, как стояла).

15 Надеть пружину на аммо. предварительно сжав пружину стяжками.

16. Установить аммо на место - сначала снизу (стараясь попасть верхней осью в дырочку .

17 Закрепить аммо снизу вставив болт № 28.

18. Закрепить верхний стержень аммо гайкой № 38, при этом не затягивать (сделать это руками).

19. Закрепить нижнее крепление аммо гайкой. Обратит внимание, чтобы верхняя резинка № 30 правильно встала в отверстие.



20. Снять стяжки с пружины, одеть колесо и опустить машину так чтобы верхняя ось аммо вошла в верхнюю дырку по самый отбойник.

21 Надеть сверху отбойник и шайбу правильной стороной!! И закрутить до упора самостопорящейся гайкой.

22. Надеть резиновый колпачек.

23. Если это последний меняемый аммо, поставить на место обшивку багажника.

Удачи в труде!!!

Акару.

По материалам: www.audi-club.ru